

広島県民共済杯 第49回広島県ミニバスケットボール大会

(第43回中国ミニバスケットボール大会 広島県予選)
(第55回全国ミニバスケットボール大会 広島県予選)

日時 令和5年12月16日(土)

12月17日(日) 決勝日

場所 シシンヨーオークアリーナ

府中TTCアリーナ

チャレンジこざかなくんアリーナ

佐伯総合スポーツ公園



主催 (一財) 広島県バスケットボール協会

主管 (一財) 広島県バスケットボール協会U12部会

特別協賛 広島県民共済

第49回広島県ミニバスケットボール大会

(第55回全国ミニバスケットボール大会 広島県予選)

(第43回中国ミニバスケットボール大会 広島県予選)

開催要項

- 1 主 催 (一財) 広島県バスケットボール協会
- 2 主 管 (一財) 広島県バスケットボール協会U12部会
- 3 特別協賛 広島県民共済
- 4 日 時
 - ・ 1日目…12月16日(土)
 - ・ 決勝日…12月17日(日)
- 5 会 場
 - ・ シンヨーオークアリーナ ・ チャレンジこざかなくんアリーナ
 - ・ 府中TTCアリーナ ・ 佐伯総合スポーツ公園(決勝日)
- 6 参加資格
 - ・ 広島県バスケットボール協会U12部会登録チームで広島県各地区から予選を勝ち抜いた18チーム。
 - ・ 12才までの小学生で編成された男女別チーム。
 - ・ 各地区及びJBAに登録されている選手が参加資格を持つ。
 - ・ 他チームで各地区の予選に参加した選手は、移籍後の本大会、および全国大会、中国大会に原則参加できない。
- 7 申 込 み
 - ・ 参加するチームは**12月4日(月)より**TeamJBAにて大会申し込みを行う。(申し込みは各チームの「チーム責任者」のみ行うことができる。「チーム代表者」や「コーチ」の立場では大会が表示されないので注意すること。)
 - ・ 申込時にチームを編成する必要があるため、所属するメンバーから選手15人を選定する。なお、申し込み後の選手変更は当日まで可能であり、その場合はTeamJBAを介さず、大会本部に直接申し出ることに変更可能とする。(2試合目以降は不可とする。)
- 8 参 加 費
 - ・ 1チーム8,000円。TeamJBAを介して支払う。
 - ・ 2日目に勝ち上がったチームは、4,000円追加徴収する。(17日に会場で徴収する)
- 9 競技規則
 - ・ 原則、日本バスケットボール競技規則に準ずる。
 - ・ 試合時間は、6-1-6-3-6-1-6の4クォーター制。
 - ・ 1試合の時間は65分とし、定刻より遅れた場合は、試合間を8分とする。
 - ・ 4クォーターが終わり、同点の場合は、2分の休憩後、3分の延長を行う。勝敗が決するまで、3分の延長を続ける。
 - ・ 試合球は検定球(モルテン合成皮革5号球)とし、会場で用意する。

- ・ベンチには、選手15名以内、ヘッドコーチ1名、1名以上3名以内のアシスタントコーチまたはチーム関係者の最大計19名とする。
- ・コーチライセンス証（E2級又はE級以上）をかけている者が指揮をとる。
- ・ベンチはタイムテーブルの左側のチームが、オフィシャル席に向かって右側ユニホームは白色（淡色）とする。
- ・リーグ戦で勝敗数が同じ場合、勝ち上がりは、ゴールアベレージとする。
- ・当日、諸事情により、10人以上登録チームが10人未満になった場合、9人以上登録チームが9人未満になった場合、8人未満の参加チームは、オープン参加とする。
- ・勝ち上がりは ①勝敗 ②ゴールアベレージ ③当該チームの勝者
④当該チームによる抽選（ゴールアベレージ＝総得点÷総失点）

10 組合せ

- ・広島県バスケットボール協会U12部会で承認を受けた組合せ様式に基づく抽選により決める。

11 表彰

- ・1～3位までを表彰する。
※原則1位を全国大会、2、3位を中国大会へ推薦する。

12 その他

- ・大会期間中における事故・損害については、主催者は責任を負わないので、各チームでスポーツ傷害保険等の対策を講じておく。
- ・来場之际、人数制限は行わない。
- ・会場使用・駐車場使用に関わっての諸連絡・案内を確認の上遵守すること。（駐車台数も含む）
- ・マスク着用については個人の判断に委ねるが、各チームで基本的感染対策は引き続き行い、使用したベンチは各チームで消毒すること。
- ・当日の体調不良・発熱等がある選手の出場は控えること。
- ・バスを使用するチームは、駐車スペースについて各会場責任者に問い合わせること。（12月6日（水）までに）

【各会場責任者連絡先】

広島地区	（佐伯総合スポーツ公園）	片桐	hiroshimamini@yahoo.co.jp
呉地区	（オークアリーナ）	光島	m.mitsu.kure3290@gmail.com
福山地区	（府中TTCアリーナ）	平田	fukuyama_minigame@yahoo.co.jp
尾三地区	（こざかなくんアリーナ）	藤本	bisanminibas@yahoo.co.jp

13 問い合わせ先 〒739-1734 広島市安佐北区口田1丁目1-19-1

TEL 090-2004-1754

総務 片桐 毅

令和5年度

第49回広島県ミニバスケットボール大会 役員

- 大会会長 岡島鉄也
- 大会副会長 西尾明 下山克彦
- 大会委員長 玉井尚樹
- 大会副委員長 吉岡康元 矢野博史 瀧口貴夫 原昌三
- 大会委員 秋吉秀則 小田実 河内凡子 櫻井収一 佐々木祐二
佐藤紘行 中村徹志 久光千登勢 藤井貴康 藤田正雄
前田明博 松尾晋典 森原隆
- 大会参与 金子剛（広島） 空間浩道（広島） 瀬川照幸（広島）
丹雅祥（広島） 藤平高憲（呉） 岡崎孝史（福山）
島迫文彦（尾三）
- 実行委員長 上田志津江（広島）
- 実行副委員長 光島正樹（呉） 平田州正（福山） 藤本芳之（尾三） 掛田智花（広島）
- 実行委員 大庭浩資 岡田誠嗣 中島康弘 新本惣一朗（以上広島）
江口修三 豎島昇司（以上呉）
中井徳昭 来山佳子（以上福山）
木村敏男（以上尾三）
- 総務委員長 片桐毅（広島）
副委員長 杉原真司（呉） 坂本博司（福山） 島谷誠之進（尾三） 松下彰吾（広島）
- 財務委員長 田中孝明（広島）
副委員長 大坂朋子（呉） 田中裕美（福山） 原田節子（尾三） 濱本紘典（広島）
- 競技委員長 武田美穂（広島）
副委員長 石坂聡章（呉） 曾根智（福山） 山本芳幸（尾三） 東一伸（広島）
- 普及委員長 山本研一（広島）
副委員長 松田大（呉） 東裕二（福山） 杉原美香（尾三） 津田敏子（広島）
- 育成委員長 藤井麻子（広島）
副委員長 吉田悦男（呉） 門田光史（福山） 杉原美香（尾三） 中島薫（広島）
- 審判委員長 高梨保樹（広島）
副委員長 高橋督（呉） 江草伸哉（福山） 川崎賢一（尾三） 河村孝啓（広島）
- 広報委員長 小林弘典（広島）
副委員長 岡田光隆（呉） 山田大将（福山） 越智奈保子（尾三） 羽原俊輔（広島）
- 監査 岩崎由喜子（広島） 吉田実（広島）

第49回広島県ミニバスケットボール大会 出場チーム

男子

女子

	☆広島地区	☆広島地区
1	五日市観音ミニバスケットボール教室	美鈴が丘女子MBC
2	五日市小ミニバスケットボール教室	南観音女子ミニバスケットボール同好会
3	三篠ミニバスケットボールクラブ	五日市観音ミニバスケットボール教室
4	千田ミニバスケットボール同好会	口田ミニバスケットボールクラブ
5	古田ミニバスケットボール同好会	宮園ミニバスケットボールクラブ
6	口田ミニバスケットボールクラブ	神崎ミニバスケットボールクラブ
7	井口ミニバスケットボール同好会	庚午小ミニバスケットボールクラブ
8	東浄ミニバスケットボール同好会	大河ミニバスケットボール同好会
	☆呉地区	☆呉地区
1	安芸津ミニバスケットボールスポーツ少年団	高屋ミニバスケットボールクラブ
2	横路ミニバスケットボール教室	東広島JETSミニバスケットボールクラブ
3	高屋ミニバスケットボールクラブ	白岳ミニバスケットボール教室
4	昭和ミニバスケットボール教室	昭和ミニバスケットボール教室
	☆福山地区	☆福山地区
1	山手イーグルス	駅家ミニバスケットボールクラブ
2	ベアーズMBBC	ラビッツMBC
3	駅家ミニバスケットボールクラブ	新市ミニバスケットボールクラブ
4	引野ミニバスケットボール教室	グラスホッパーズ
	☆尾三地区	☆尾三地区
1	CHAMPS	Oceans Dream
2	高須ミニバスケットボールクラブ	SHINES

広島県民共済杯 第49回広島県ミニバスケットボール大会

(第55回全国ミニバスケットボール大会 広島県予選 第43回中国ミニバスケットボール大会 広島県予選)

男子 12月17日(日) 佐伯総合スポーツ公園会場

女子 12月17日(日) 佐伯総合スポーツ公園会場

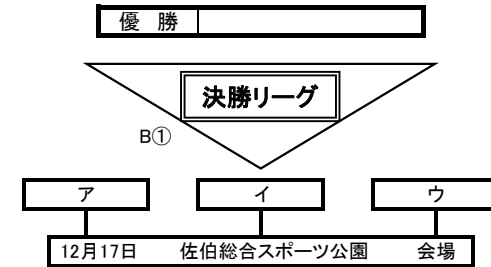
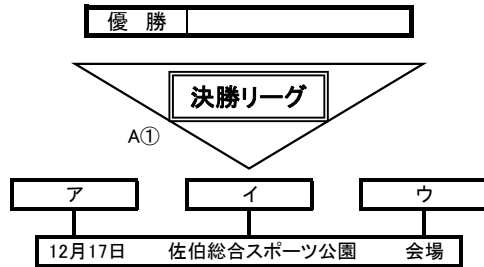

ア

1位

A⑦

2位

A③

あ

A⑤

B③

い

B⑤

1	2	3	4	5	6
高須	引野	五日市観音	駅家	横路	口田
福三 2	福 4	広 1	福 3	呉 2	広 6

12月16日(土)

オークアリーナ 会場

イ

1位

A⑦

2位

A③

う

A⑤

B③

え

B⑤

7	8	9	10	11	12
井口	千田	安芸津	三篠	ベアーズ	チャンプス
広 7	広 4	呉 1	広 3	福 2	福三 1

12月16日(土)

こさかなくんアリーナ 会場

ウ

1位

A⑦

2位

A③

お

A⑤

B③

か

B⑤

13	14	15	16	17	18
古田	昭和	山手	高屋	五日市	東浄
広 5	呉 4	福 1	呉 3	広 2	広 8

12月16日(土)

府中TTCアリーナ 会場

ア

1位

B⑦

2位

A④

あ

A⑥

B④

い

B⑥

1	2	3	4	5	6
シャインズ	グラスホッパーズ	美鈴が丘	新市	JETS	神崎
福三 2	福 4	広 1	福 3	呉 2	広 6

12月16日(土)

府中TTCアリーナ 会場

イ

1位

B⑦

2位

A④

う

A⑥

B④

え

B⑥

7	8	9	10	11	12
庚午	口田	高屋	五日市観音	ラビッツ	オーシャンズ
広 7	広 4	呉 1	広 3	福 2	福三 1

12月16日(土)

オークアリーナ 会場

ウ

1位

B⑦

2位

A④

お

A⑥

B④

か

B⑥

13	14	15	16	17	18
宮園	昭和	駅家	白岳	南観音	大河
広 5	呉 4	福 1	呉 3	広 2	広 8

12月16日(土)

こさかなくんアリーナ 会場

▼競技運営

- 日本ミニバスケットボール競技規則に準ずる。
- 試合時間は、6-1-6-3-6-1-6の正式計時で行う。
- メンバー表は、前の試合のハーフタイムまでに1クォーター出場メンバーにチェックを入れ、提出する。
- リーグ戦において、勝敗が並んだ場合は、ゴールアベレージにより勝敗を決定する。
- アベレージでも並んだ場合は、当該チームの対戦の結果により決定する。
- さらに対戦結果でも並んだ場合、該当チームの抽選を行う。
- 試合が連続する場合は、試合終了後から20分開ける。
- 17日(日)の決勝リーグは、第1試合の敗者チームと「ウ」チームが、第2試合を行う。
- 県大会初日が終わった時点で、決勝リーグに進んだチームに全国大会への出場意思を確認する。

16日試合予定時刻		17日試合予定時刻	
開場	8:30	開場	9:00
①	9:30~10:25	①	10:00~11:00
②	10:35~11:30	②	11:20~12:20
③	11:40~12:35	③	12:40~13:40
④	12:45~13:40	表彰式	
⑤	13:50~14:45		
⑥	14:55~15:50		
⑦	16:00~16:55		

結果報告

●広島県バスケットボール協会U12部会事務局(片桐)

hiroshimamini@yahoo.co.jp

最終更新日: 12月10日

県大会1日目 タイムテーブル

		シシヨオークアリーナ		府中TTCアリーナ		チャレンジこざかなくんアリーナ	
予定時刻		A	B	A	B	A	B
		男子	男子	男子	男子	男子	男子
1	9:30~	高須 vs 引野 尾三2 福4	駅家 vs 横路 福3 呉2	古田 vs 昭和 広5 呉4	高屋 vs 五日市 呉3 広2	井口 vs 千田 広7 広74	三篠 vs ペアーズ 広3 福2
		女子	女子	女子	女子	女子	女子
2	10:35~	庚午 vs 口田 広7 広4	五日市観音 vs ラビッツ 広3 福2	シャインズ vs グラスホッパーズ 尾三2 福4	新市 vs 東広島JETS 福3 呉2	宮園 vs 昭和 広5 呉4	白岳 vs 南観音 呉3 広2
		女子	女子	女子	女子	女子	女子
3	11:40~	五日市観音 vs 高須 広1 尾三2	口田 vs 駅家 広6 福3	山手 vs 古田 福1 広5	東浄 vs 高屋 広8 呉3	安芸津 vs 井口 呉1 広7	チャンプス vs 三篠 尾三1 広3
		男子	男子	男子	男子	男子	男子
4	12:45~	高屋 vs 庚午 呉1 広7	オーシャンズ vs 五日市観音 尾三1 広3	美鈴が丘 vs シャインズ 広1 尾三2	神崎 vs 新市 広6 福3	駅家 vs 宮園 福1 広5	大河 vs 白岳 広8 呉3
		女子	女子	女子	女子	女子	女子
5	13:50~	引野 vs 五日市観音 福4 広1	横路 vs 口田 呉2 広6	昭和 vs 山手 呉4 福1	五日市 vs 東浄 広2 広8	千田 vs 安芸津 広74 呉1	ペアーズ vs チャンプス 福2 尾三1
		男子	男子	男子	男子	男子	男子
6	14:55~	口田 vs 高屋 広4 呉1	ラビッツ vs オーシャンズ 福2 尾三1	グラスホッパーズ vs 美鈴が丘 福4 広1	東広島JETS vs 神崎 呉2 広6	昭和 vs 駅家 呉4 福1	南観音 vs 大河 広2 広8
		女子	女子	女子	女子	女子	女子
7	16:00~	男子 vs	女子 vs	男子 vs	女子 vs	男子 vs	女子 vs
		男子	女子	男子	女子	男子	女子

2日目タイムテーブル

		佐伯総合スポーツ公園	
予定時刻		A	B
		男子	女子
1	10:00~	ア vs イ	ア vs イ
		男子	女子
2	11:20~	男子 vs	女子 vs
		男子	女子
3	12:40~	男子 vs	女子 vs
		男子	女子

☆2試合目は、1試合目の敗者とウが行う。

☆ユニフォームは、タイムテーブルの左側のチームが淡色。ベンチは、オフィシャルに向かって右側。

広島ワイズライオンズクラブ杯 第49回広島地区ミニバスケットボール大会 (第49回広島県ミニバスケットボール大会 広島地区予選)

広島地区ミニバスケットボール大会 11月3日(金祝)~11月23日(木祝)【男子】

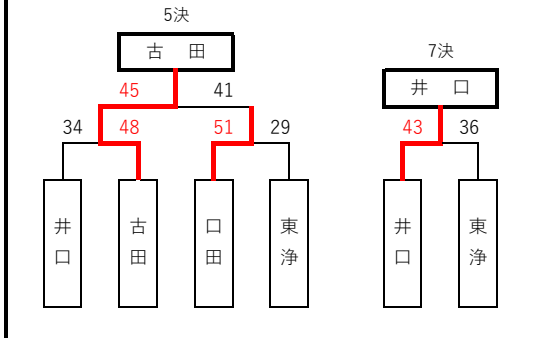
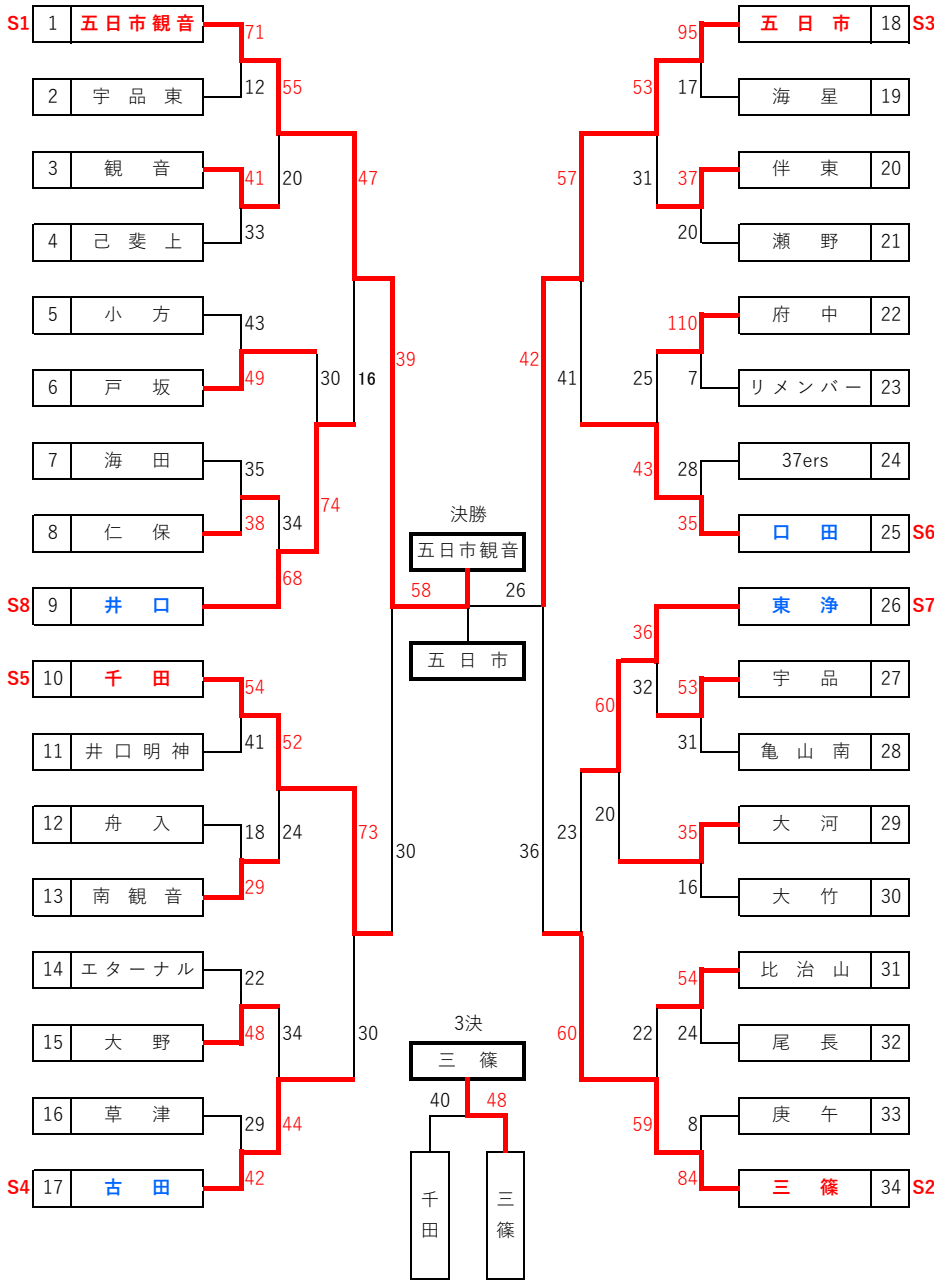

男子順位	
優勝	五日市観音ミニバスケットボール教室
2位	五日市小ミニバスケットボール教室
3位	三篠ミニバスケットボールクラブ
4位	千田ミニバスケットボール同好会
5位	古田ミニバスケットボール同好会
6位	口田ミニバスケットボールクラブ
7位	井口ミニバスケットボール同好会
8位	東浄ミニバスケットボール同好会

11月19日(日) 五日市観音西小会場			
役員集合	8:45	①	9:30
開場時刻	8:45	②	11:00

1, 2, 3回戦	準決勝・決勝
11/3旧小方中	11/23佐伯SS公園
11/3佐伯SS公園	5~8位決定戦
11/3五日市小	11/23佐伯SS公園
11/3宇品小	
11/19五日市観音西小	

会場	競技	審判	MC	報告
竹田	大橋	竹田	大浦	小山空
濱本紘	武田美	谷野	藤井麻	相原
山本研	玉置	入川新	高橋亮	高橋美
平岡	高山	掛田	北尾	佐伯
大浦		掛田	大浦	岡田
片桐	武田美	高梨	山本研	小林弘

- ▼抽選順
- 夏の地区大会の順位によりシードを決める。
 - 予備抽選を行い、登録名簿順に、フリー抽選を行う。
 - 試合日程の調整が必要となった場合、各トーナメントの山ごとに調整する。
- ▼大会運営
- 運営は各ブロック内で協力して行い、試合進行・審判等がスムーズにできるようにする。
 - 役員・チーム指導者は各会場での集合時間を厳守する。
 - 試合時間は予定表をめやすとする。状況によって各会場で調節する。
 - 駐車台数は、原則、指導者を除きチーム5台とする。(各会場の設定台数により変更有)
 - 本大会の結果を広島県ミニバスケットボール大会の推薦に考慮する。
 - ピンクの山と緑の山の3回戦(紫)は、11月19日までに進行。**

- ▼競技運営
- 日本ミニバスケットボール競技規則に準ずる。
 - 試合時間：6-1-6-3-6-1-6
 - 延長は、2分の休憩後、3分を繰り返す。
 - コミッショナーを配置する。
 - ユニホームは、組み合わせが若い順に淡色とし、ベンチはオフィシャル席に向かって、右側とする。
 - 会場校は、試合球を用意する。(SC会場では試合チームの持ち寄りとする)
 - 報告責任者は、担当会場の結果を試合後速やかに事務局に連絡する。
 - 事務局(片桐)：hiroshimamini@yahoo.co.jp

広島ワイスライオンズクラブ杯 第49回広島地区ミニバスケットボール大会 (第49回広島県ミニバスケットボール大会 広島地区予選)

広島地区ミニバスケットボール大会 11月3日(金祝)～11月23日(木祝)【女子】

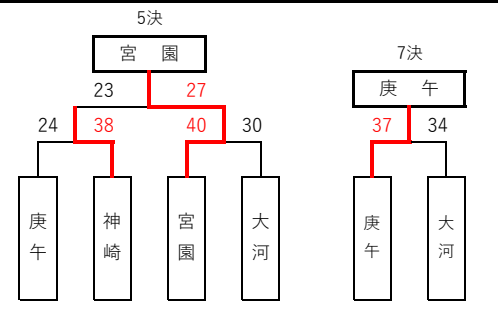
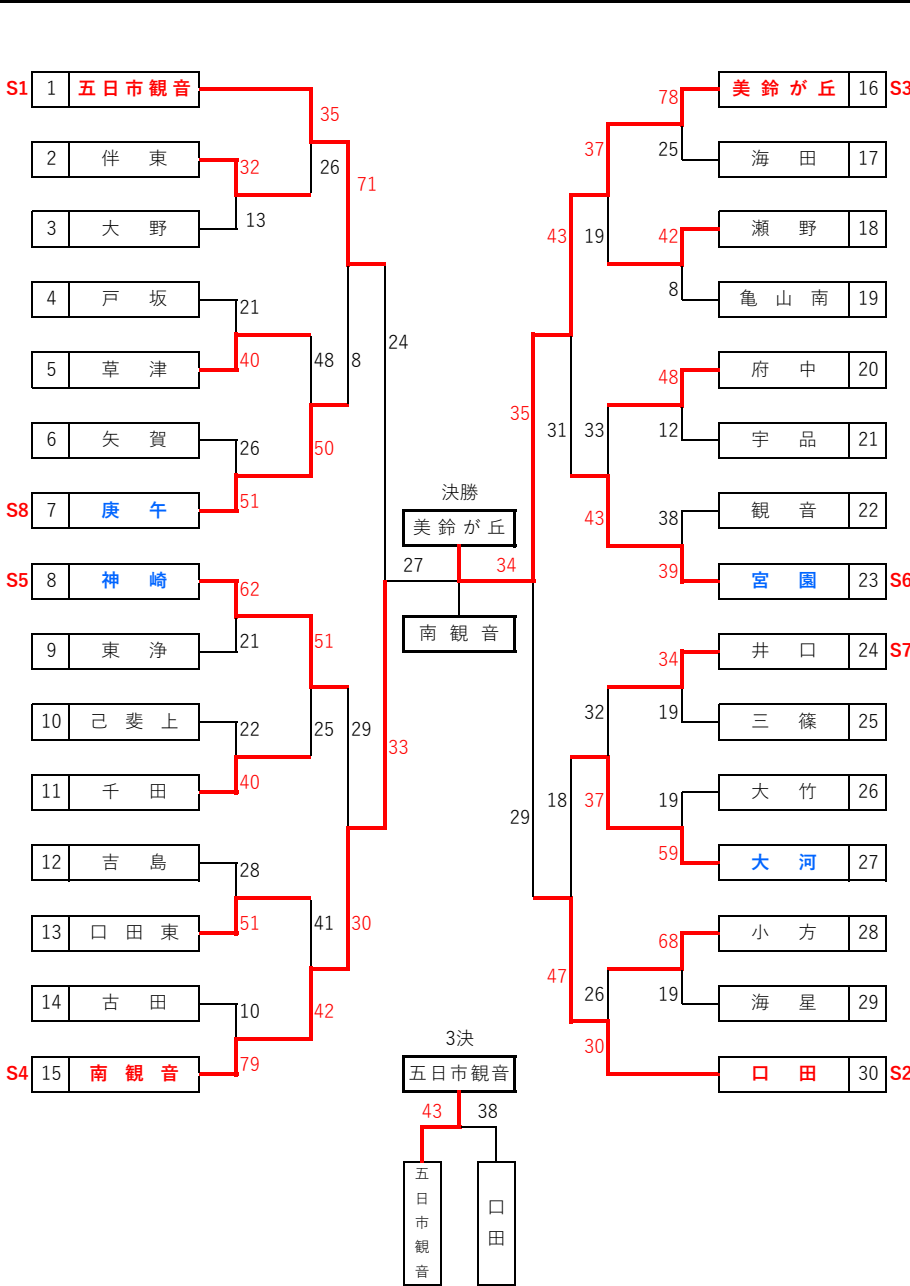

女子順位	
優勝	美鈴が丘女子MBC
2位	南観音女子ミニバスケットボール同好会
3位	五日市観音ミニバスケットボール教室
4位	口田ミニバスケットボールクラブ
5位	宮園ミニバスケットボールクラブ
6位	神崎ミニバスケットボールクラブ
7位	庚午小ミニバスケットボールクラブ
8位	大河ミニバスケットボール同好会

千田小学校会場 (5～8位決定戦)			
役員集合	8:15	③	11:20
開場時刻	8:15	④	12:20
①	9:00	駐車台数 指導者含め5台	
②	10:00		
1, 2, 3回戦		準決勝・決勝	
	11/3佐伯SS公園		11/23佐伯SS公園
	11/3千田小		5～8位決定戦
	11/3瀬野小		11/23千田小
	11/3大竹小		

会場	競技	審判	MC	報告	
	入川由	久保	谷野	藤川明	羽原
	河村	手島	河村	津田敏	濱本聖
	東	東	小林誠	藤井順	吉田
	西本	地川	西本	中本	佐原
	片桐	武田美	高梨	山本研	小林弘
	河村	高山	中島淳	藤井順	濱本聖

- ▼抽選順
- 夏の地区大会の順位によりシードを決める。
 - 予備抽選を行い、登録名簿順に、フリー抽選を行う。
 - 試合日程の調整が必要となった場合、各トーナメントの山ごとに調整する。
- ▼大会運営
- 運営は各ブロック内で協力して行い、試合進行・審判等がスムーズにできるようにする。
 - 役員・チーム指導者は各会場での集合時間を厳守する。
 - 試合時間は予定表をめやすとする。状況によって各会場で調節する。
 - 駐車台数は、原則、指導者を除きチーム5台とする。(各会場の設定台数により変更有)
 - 本大会の結果を広島県ミニバスケットボール大会の推薦に考慮する。

- ▼競技運営
- 日本ミニバスケットボール競技規則に準ずる。
 - 試合時間：6-1-6-3-6-1-6
 - 延長は、2分の休憩後、3分を繰り返す。
 - コミッショナーを配置する。
 - ユニホームは、組み合わせが若い順に淡色とし、ベンチはオフィシャル席に向かって、右側とする。
 - 会場校は、試合球を用意する。(SC会場では試合チームの持ち寄りとする)
 - 報告責任者は、担当会場の結果を試合後速やかに事務局に連絡する。
- 事務局 (片桐) : hiroshimamini@yahoo.co.jp

第34回 西田杯記念藤三呉ミニバスケットボール交歓大会結果
【全国〈中国〉ミニバスケットボール交歓大会呉地区予選】

◆2023年11月25日(土)、12月2日(土)
(a,b,c,d) (A,B,C,D)

《男子》

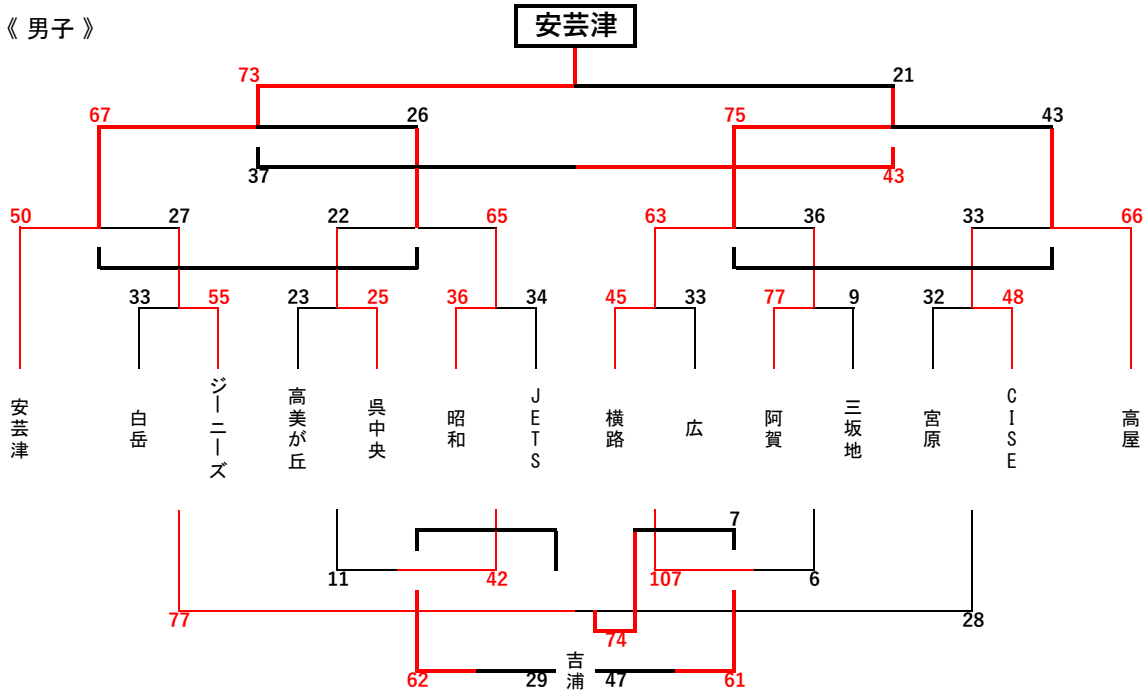

《女子》

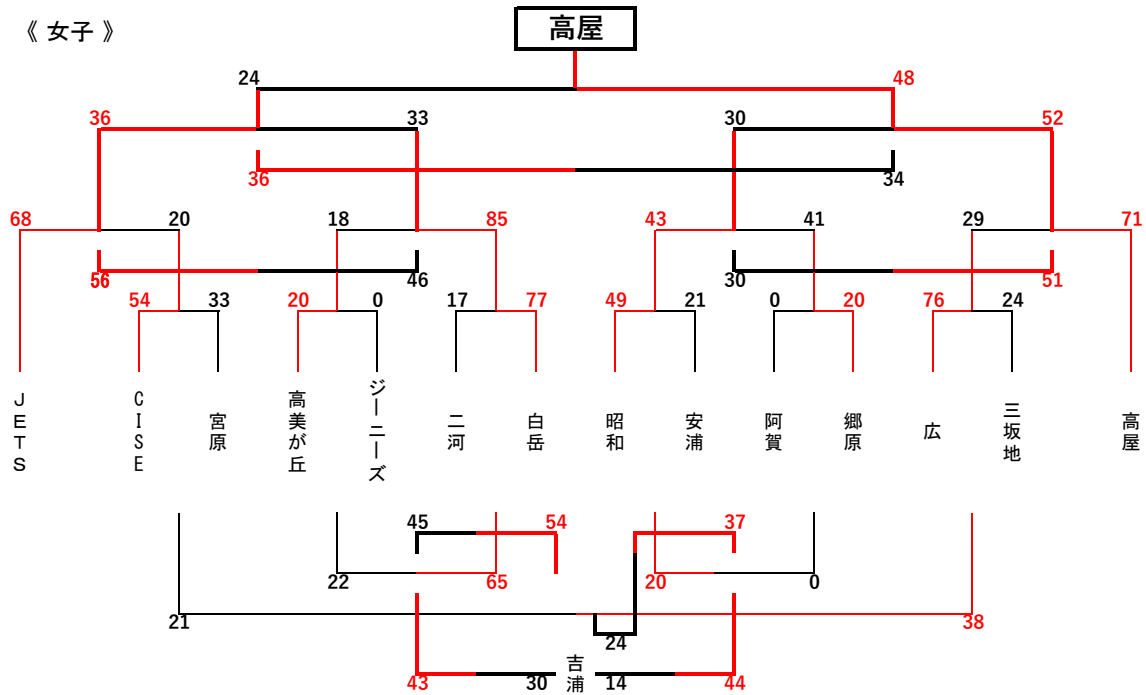

《男》

- 優勝 安芸津ミニバスケットボールスポーツ少年団
- 準優勝 横路ミニバスケットボール教室
- 第3位 高屋ミニバスケットボールクラブ
- 第4位 昭和ミニバスケットボール教室

《女》

- 優勝 高屋ミニバスケットボールクラブ
- 準優勝 東広島JETSミニバスケットボールクラブ
- 第3位 白岳ミニバスケットボール教室
- 第4位 昭和ミニバスケットボール教室

2023年度 FEK杯 全国・中国大会福山地区予選・決勝トーナメント 組合せ

男子

1日目:11月19日(日)

2日目:11月23日(祝木)

Aグループ

会場:駅家 責任者:江草

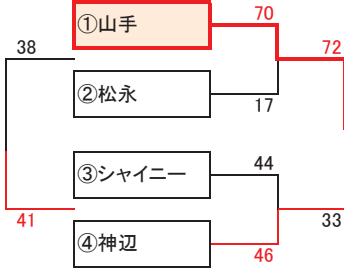

Bグループ

会場:津之郷 責任者:河相

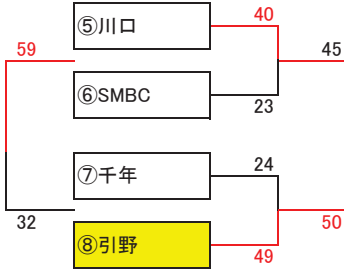

Cグループ

会場:TTC 責任者:曾根

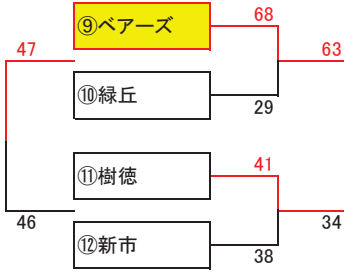

Dグループ

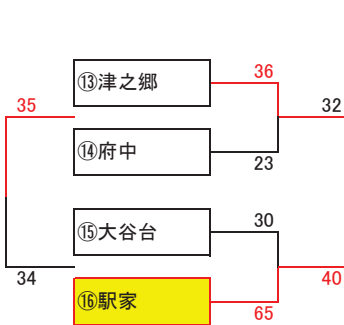

男子

優勝	山手イーグルス
準優勝	ベアーズMBBC
第三位	駅家ミニバスケットボールクラブ
第四位	引野ミニバスケットボール教室

女子

1日目:11月19日(日)

2日目:11月23日(祝木)

Aグループ

会場:駅家 責任者:江草

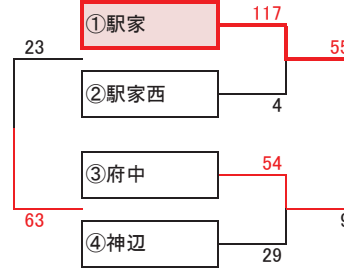

Bグループ

会場:津之郷 責任者:河相

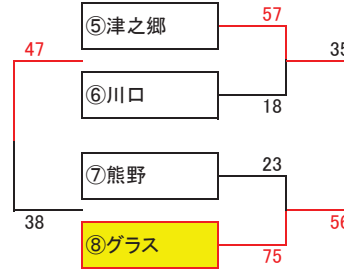

Cグループ

会場:TTC 責任者:東

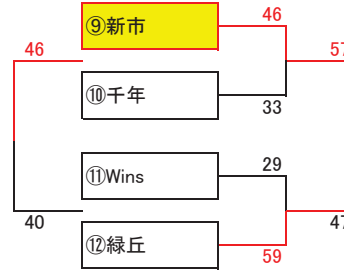

Dグループ

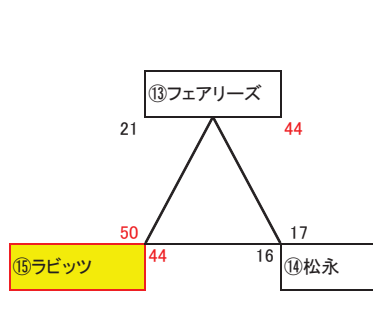

女子

優勝	駅家ミニバスケットボールクラブ
準優勝	ラビッツMBC
第三位	新市ミニバスケットボールクラブ
第四位	グラスホッパーズ

2023年度 秋季大会 女子の部 結果

11月3日 (金・祝)

順位	チーム名
優勝	Oceans Dream
準優勝	SHINES
第3位	高須ミハ スケートボールクラブ

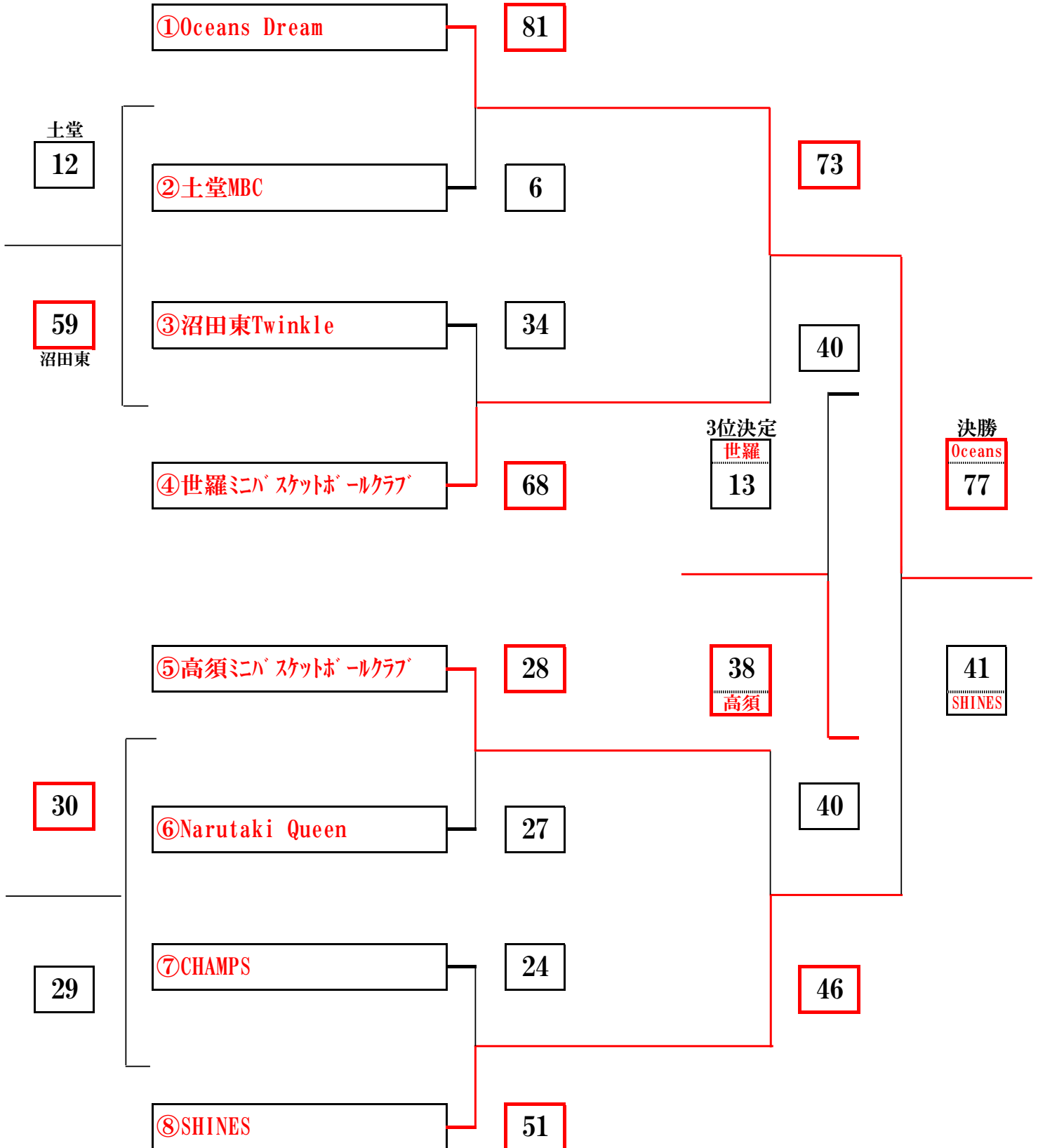

2023年度 秋季大会 男子の部 結果

11月4日 (土)

順位	チーム名
優勝	CHAMPS
準優勝	高須ミニバ スケットボールクラブ
第3位	Oceans Dream

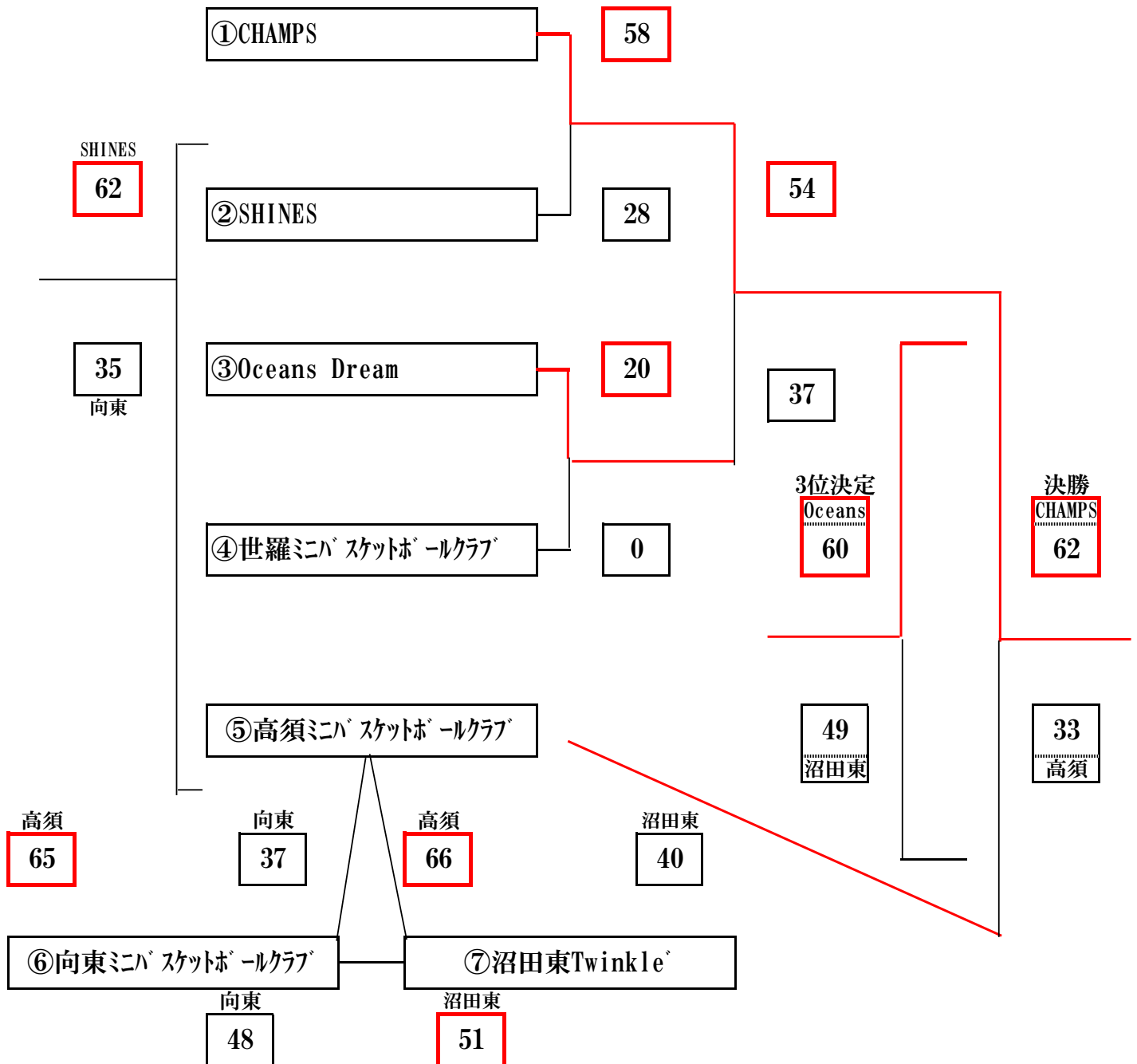

チーム名	勝	敗	得点	失点	得点	失点	総得点	総失点	GAV	順位
⑤高須ミニバ スケットボールクラブ	2	0	65	37	66	40	131	77	1.70	1
⑥向東ミニバ スケットボールクラブ	0	2	37	65	48	51	85	116	0.73	3
⑦沼田東Twinkle	1	1	51	48	40	66	91	114	0.80	2

会場（オークアリーナ）使用についての注意事項

- 1 各チーム5台（指導者除く）でお願いします。
- 2 近隣の商業施設へ駐車するのは、ご遠慮ください。チームで5台を超える場合は、有料の駐車場へ停めてください。
- 3 バスは正面入口ロータリーから進入し、体育館東側に停車してください。その際、スタッフの指示に従ってください。
- 4 駐車券を車両の見えやすい場所に置いてください。
- 5 バッシュと外履き用のシューズの区別をきちんとしてください。シューズは下駄箱に入れるか、チームで管理をお願いします。入口の横に並べたりするのではなく、袋に入れるなどの対応をお願いします。
- 6 1階のフロア入り口にあたる青い色の廊下、及びエレベーターの前付近、サブコート入口付近にはボールケース・シューズなどの物を置かないようにしてください。置かれる際にはフロア内の邪魔にならない場所をお願いします。
- 7 女子の、着替えにつきましてはフロア入り口にあります女子更衣室を利用してください。なお、一般の方も利用されますので譲り合ってのご利用をお願いします。
- 8 2階に関してですが、観客席前より2列は試合チームの応援席と致します。荷物を置かないようにお願いします。
- 9 ブルーシートの使用は、2階の踊り場に限り、通行の邪魔にならないようにという条件で使用が可能になっております。注意してご利用下さい（1階の廊下は今まで通り禁止です）。
- 10 **北側へ行く通路にある黒いブラインドには絶対に触らないで下さい。**
- 11 各チームでゴミの処分をお願い致します。館内のゴミ箱は利用せず、持ち帰るようにお願い致します。試合が終わり帰る前に、使用した観客席の掃除や消毒をお願いします。
- 12 試合中のフラッシュを使用しての撮影は御遠慮下さい。
- 13 チームの応援旗は、バスケットゴールにかからないように掲示してください。

府中市立総合体育館（TTC アリーナ） 使用上の注意

2023 年度広島県ミニバスケットボール大会版

☆アリーナの出入り口について

- ・選手、保護者、チーム関係者は正面玄関より入館してください。
- ・役員、指導者、審判員は駐車場側アリーナ横の入口より入館してください。

☆会場準備について

- ・福山地区の指導者で行います。

☆駐車場について

- ・ **自動車の台数は指導者別で 6 台とします。**
各チームで台数制限を守り、乗り合わせて来場ください。
車のダッシュボードにチーム名を記載したプレートを設置してください。
- ・ 駐車場はアリーナ横の駐車場を使用してください。
ただし、隣接する府中スイミングクラブの建物横のスペースには絶対に駐車しないでください。**(2 列分は空けてください)**
- ・ バスの場合はアリーナより奥の土の部分の駐車場に駐車してください。
- ・ 駐車場系の指示に従ってください。

☆二階ギャラリー席の使用について

- ・ 選手及びチーム関係者は正面玄関より入館してください。
- ・ 玄関から一階ロビーは外履きです。
- ・ 二階に上がる階段の一段目から土足禁止になります。
- ・ ギャラリー席はバスケットシューズで構いません。
- ・ 外履きは各チームで管理してください。
- ・ 各チームの控え場所を指定させていただきますので、役員の指示に従ってください。
- ・ 試合をしているチームの応援はコートサイドライン側の 2 階で立って行って下さい。
座席の前の透明アクリル板のところには立たないようにしてください。

☆一階フロアへの移動について

- ・ フロアへの移動は二階ギャラリー席からアリーナ奥の階段（ロビー側から反対側）を利用して一階に昇り降りをしてください。
- ・ **本部席の反対側の階段を降りる専用、本部席側の階段を昇り専用とし、一方通行といたします。** 密を避け、スムーズに移動するためご協力をお願いいたします。
- ・ その際、二階ギャラリー席からバスケットシューズを履いて移動しても構いません。
- ・ 一階のロビー側の出入り口からのフロアへの出入りは原則禁止とします。
また審判控室側の出入り口からの役員、審判員以外の出入りも原則禁止とします。

☆各チームの横断幕について

- ・ 横断幕は **試合をしている時にだけ** ロビーの反対側の壁面に掲げてください。
スペースが限られていますので試合ごとに掲げたり外したりしてください。

☆喫煙場所

- ・ 館内は禁煙です。屋外に喫煙場所がありますのでそちらでお願いいたします。
- ・ 吸い殻等の処理は確実にするよう各チームとも徹底をお願いいたします。

尾三会場：チャレンジ こざかなくんアリーナ(びんご運動公園) 諸注意事項

1. 駐車場は、プール北側の駐車場を使用して下さい。
バスは、陸上競技場の駐車場に止めて下さい。
正面玄関前広場への車の乗り入れは禁止されています。
自動車の台数は**1チーム10台(指導者含む)**にして下さい。
2. 体育館の使用規定の厳守をお願いします。
特に上下足の区別をお願いします。
下足箱は使用しないで、各自(選手・チーム関係者)で管理してください。
3. 喫煙については、必ず所定の場所を使用してください。
4. ギャラリーで食事をされても構いませんが、弁当がら、使用済みのペットボトルなどは、必ず各チームで持ち帰ってください。
5. 選手・指導者の飲み物はチューブ式等のものを使用し、ペットボトルの使用はできません。
6. 水の入ったバケツをアリーナには持ち込まないで下さい。
7. 館内の施設・設備については、許可されていないものは使用しないで下さい。
8. ウォーミングアップについては2階ギャラリーのランニングコースでのランニングは行っても構いませんが、カーテンに触れたり、ボールの使用はしないで下さい。また、館内のエントランスホールやロビーでのボールの使用は厳禁です。(館内は体育館フロア以外でのボールを使った練習はできません)
9. 貴重品の管理・保管は各チームで責任をもって行ってください。
10. フラッシュを使っての撮影は、競技の妨げになりますので、絶対にしないで下さい。
11. バックボード正面へのチーム応援旗は、掲揚しないで下さい。
12. 施設内のコンセント(電源)は使用禁止です。
13. 大会当日、指導者は競技本部にコーチライセンス証を提示して下さい。
14. 試合が終わりましたら、各チームで使用したベンチを消毒して下さい。



佐伯総合スポーツ公園の使用上の注意

☆駐車場について

- ・指導者を除き、各チーム5台まで駐車可能です。
- ・駐車場は、体育館の下の駐車場を使用してください。
ただし、下の駐車場がいっぱいになった場合、体育館上の第2駐車場をご利用ください。
- ・バスも体育館の下の駐車場に入れてください。

☆二階ギャラリー席の使用について

- ・館内はすべて上履き、又はバスケットシューズを使用してください。
- ・ギャラリー席はバスケットシューズで構いません。
- ・外履きは各チームで管理してください。
- ・座席は、特に指定しないので、各チームで譲り合って使用してください。
- ・応援は、二階ギャラリーのみです。フロアでの応援はご遠慮ください。

☆選手の一階フロアへの移動について

- ・フロアへの移動は、二階ギャラリー席から体育館ロビー側の階段を降りてください。
- ・その際、二階ギャラリー席からバスケットシューズを履いて移動しても構いません。
- ・入口ロビーに、チームの荷物（ボールかご、シューズケース等）を置かないでください。
- ・ロビーでのアップはできません。

☆トイレ使用について

- ・選手及び保護者の皆さんは、階段裏のトイレを使用してください。
- ・スリッパに履き替えて使用してください。バスケットシューズを履いたままスリッパを履く事案が出ています。各チームでのご指導をお願いします。

☆その他

- ・施設内は、全面禁煙です。